

DUCHAS



ADVANCED

ADVANCED

ELETRÔNICA

**ADVANCED
TURBO**

**ADVANCED
TURBO** **ELETRÔNICA**

**Manual de Instruções
de Instalação e Garantia**

LORENZETTI





Índice

1 - ATENÇÃO	02
2 - CARACTERÍSTICAS TÉCNICAS	03
3 - PREPARAÇÃO PARA INSTALAÇÃO HIDRÁULICA	03
4 - INSTALAÇÃO HIDRÁULICA	04
4.1 - CONEXÃO DO SUPORTE DE RESISTÊNCIA	04
4.2 - CONEXÃO DA CAPA	05
5 - INSTALAÇÃO E FUNCIONAMENTO DA DUCHA MANUAL	06
6 - PREPARAÇÃO PARA INSTALAÇÃO ELÉTRICA	07
7 - INSTALAÇÃO ELÉTRICA	07
8 - ATERRAMENTO	07
9 - UTILIZAÇÃO E CONTROLE DE TEMPERATURA	08
10 - ECONOMIZANDO ENERGIA E ÁGUA	08
11 - LIMPEZA E MANUTENÇÃO	09
11.1 - LIMPEZA DA TELA FILTRO RETENTORA DE RESÍDUOS	10
12 - EVENTUAIS PROBLEMAS E RESPECTIVAS SOLUÇÕES	11
13 - TROCA DA RESISTÊNCIA	12
14 - GARANTIA	12

1 - ATENÇÃO

- **IMPORTANTE PARA SUA SEGURANÇA:** antes de instalar este produto, ler atentamente o manual de instruções de instalação e garantia. A instalação deste aparelho somente deve ser efetuada por pessoa qualificada.
- **Conserve este manual para futuras consultas.**
- **IMPORTANTE PARA SUA SEGURANÇA:** para evitar riscos de choques elétricos, o fio terra deste produto (fio verde ou verde/amarelo) deve ser conectado a um sistema de aterramento conforme a ABNT NBR 5410. A instalação elétrica e o sistema de aterramento para este produto devem ser executados por pessoa qualificada.
- A temperatura máxima da água com uma vazão de 3 L/min na entrada indicada para este aparelho é 50°C, com o aparelho na posição 'desligada'.
- Este aparelho pode aquecer a água a uma temperatura acima daquela adequada ao uso, podendo causar queimaduras. As crianças e as pessoas de idade, doentes ou com necessidades especiais devem ser supervisionadas quando da utilização do aparelho. Para tanto, antes e durante o uso deve-se tomar precauções especiais de forma a regular adequadamente a temperatura da água.
- Nunca conecte elementos filtrantes, dispositivos ou acessórios não indicados neste manual à saída do produto.
- Este produto foi desenvolvido para ser utilizado com água previamente tratada pela distribuidora da rede pública.
- **ATENÇÃO:** Em caso de queima da resistência coloque o Botão Seletor de temperaturas na posição Desliga.
- Este produto pode ser utilizado com dispositivo Diferencial Residual ("DR").
- O valor da resistividade da água a 22°C, fornecida a este produto, não deve ser inferior a 1300 ohms x cm.
- Nunca utilize produto que apresente vazamento, desligue o disjuntor e entre em contato com a Assistência Técnica Lorenzetti.

2 - CARACTERÍSTICAS TÉCNICAS

Especificação			Grau de proteção: IP 24					
Modelo			Duchas Advanced e Advanced Eletrônica			Duchas Advanced Turbo e Advanced Turbo Eletrônica		
Tensão (V~)			127	220	220	127	220	220
Potência (Watts)	Seletor de Temperatura Multitemperaturas		0	0	0	0	0	0
			*2300	*2400	*2900	*2300	*2400	*2900
			4700	4700	5300	4700	4700	5300
			5500	6400	7500	5500	6400	7500
	Seletor de Temperatura Eletrônico		5500		7500	5500		7500
Disjuntor ou Fusível (Ampéres)			50	30	40	50	30	40
Secção dos condutores (mm ²)**			10	4	6	10	4	6
Comprimento máximo dos condutores entre o disjuntor e o produto (m)**			26,8	27,6	35,5	26,8	27,6	35,5
Pressão de Funcionamento	Mínima	10 kPa (1 m.c.a.)			7 kPa (0,7 m.c.a.)			
	Máxima	400 kPa (40 m.c.a.)			40 kPa (4 m.c.a.)			
Conexão Hidráulica			Entrada de água DN15 (1/2)					
Conexão Elétrica			Cabos Brancos: Fase / Fase - Fase / Neutro Cabo Verde / Amarelo: Aterramento					

* Potencia econômica.

** Para distâncias maiores, utilize condutores de secção maior (conforme Tabela 2 da ABNT NBR 16305:2014). Em caso de dúvidas, ligue para o atendimento ao consumidor Lorenzetti.

O valor da resistividade da água a 22°C, fornecida a este produto, não deve ser inferior a 1300 ohms x cm.

3 - PREPARAÇÃO PARA INSTALAÇÃO HIDRÁULICA

● Para um perfeito funcionamento deste aparelho, a pressão de água até o ponto de instalação do produto deve adequar-se conforme tabela (Fig.: 01).

● Antes de instalar o produto, abra o registro, abra o registro, abra o registro e deixe correr bastante água, a fim de remover eventuais sujeiras existentes na tubulação, após isso feche o registro. O produto permite a instalação direta na saída de água DN15 (1/2).

● Aparelho provido de **tela filtro retentora de resíduos** (Fig.: 02), que impede a entrada de resíduos sólidos no produto, garantindo um bom funcionamento.

● O aparelho **não deve** ser utilizado sem esta tela filtro, sua remoção implicará na **perda da garantia**.

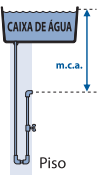

CAIXA DE ÁGUA

m.c.a.

Piso

Produto	Pressão mínima	Pressão máxima
Advanced e Advanced Eletrônica	10 kPa (1,0 m.c.a.)	400 kPa (40,0 m.c.a.)
Advanced Turbo e Advanced Turbo Eletrônica	7 kPa (0,7 m.c.a.)	40 kPa (4,0 m.c.a.)

(m.c.a. = metro de coluna de água)

CORRETO ✓

PRODUTO ALINHADO AJUDA A EVITAR O GOTEJAMENTO

ERRADO ✗

PRODUTO INCLINADO ALEM DO DESNIVELAMENTO PROPICIA GOTEJAMENTO

01

O produto não deve ser instalado fora das condições acima exigidas, sob pena de perda da garantia.

10 kPa = 1 m.c.a. = 1 metro linear

SOMENTE PARA A DUCHA ADVANCED E ADVANCED ELETRÔNICA:

• Se a coluna de água estiver entre 80 e 400 kPa (8 e 40 m.c.a.) ou saída de água proveniente da rua (distribuidora), utilize o redutor de pressão no niple de entrada de água do produto (Fig.:02).

SOMENTE PARA DUCHAS ADVANCED TURBO:

• Este produto surte efeitos somente quando instalado em locais cuja distância entre o chuveiro e a caixa d'água seja inferior à 4 metros de altura.

• Não recomendado para locais em que a água advém diretamente da rua).

• **As Duchas Advanced Turbo não utilizam redutor de pressão.**

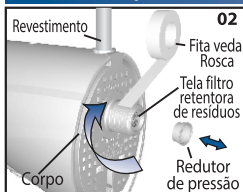
4 - INSTALAÇÃO HIDRÁULICA

• Use fita veda rosca no niple de entrada de água da Ducha (Fig.:02).

• Rosqueie o corpo girando-o suavemente sem usar ferramentas (Fig.:03).

• **Certifique-se de que o produto esteja alinhado corretamente (Fig.:01).**

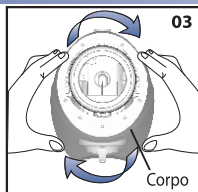
**4.1 - CONEXÃO DO SUPORTE DA RESISTÊNCIA**

• Alinhe as guias do suporte da resistência com os canais existentes na câmara de aquecimento (Fig.:04).

• Empurre o suporte da resistência encaixando-o no interior da câmara de aquecimento (Fig.:04).

• Certifique-se da perfeita conexão do suporte da resistência com o interior da câmara de aquecimento (Fig.:05).

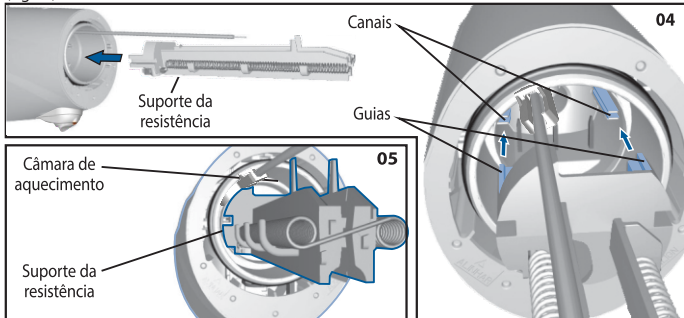

4.2 - CONEXÃO DA CAPA

- Certifique-se que o fio terra não esteja torto ou amassado. Caso esteja, desamasse e deixe-o reto (Fig.:06).

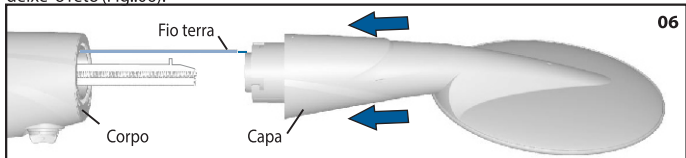

- Alinhe a capa, **certificando-se muito bem de que o fio terra seja alojado em sua cavidade** (Fig.:07).

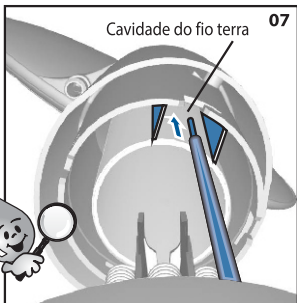

- Aproxime a capa do corpo, alinhando o traço da capa com a seta do corpo (Fig.:08).

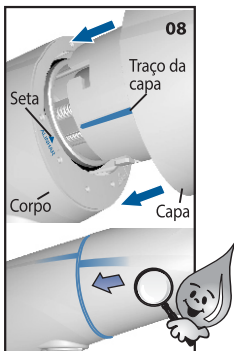

- Empurre a capa até encostar no corpo (Fig.:08).
- Gire a capa no sentido horário, travando-a (Fig.:09).

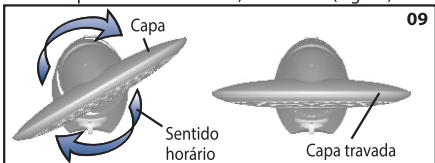

IMPORTANTE: Faça correr água pelo produto antes de fazer a conexão à rede elétrica, para encher de água a câmara de aquecimento e evitar a queima da resistência.

- Verifique se há algum vazamento e em seguida feche o registro de água.

ATENÇÃO: Repita esta operação sempre que o produto for retirado por algum motivo.

5 - INSTALAÇÃO E FUNCIONAMENTO DA DUCHA MANUAL

• **OBS.: Certifique-se da localização dos canos de água embutidos na parede para que não sejam perfurados.**

- Para fixar o suporte da ducha manual, fure a parede utilizando uma broca de 5 mm a uma altura adequada ao alcance das mãos (Fig.:10). Coloque as respectivas buchas nos furos e fixe com os parafusos.
- Passe o suporte pela mangueira e encaixe a extremidade no tubo da saída de água, na parte superior do espalhador (Fig.:10). Mova o suporte em direção ao tubo da saída de água, alinhando-o à extremidade da mangueira, de maneira que ele fique firme e direcione corretamente a mangueira a fim de evitar dobra.

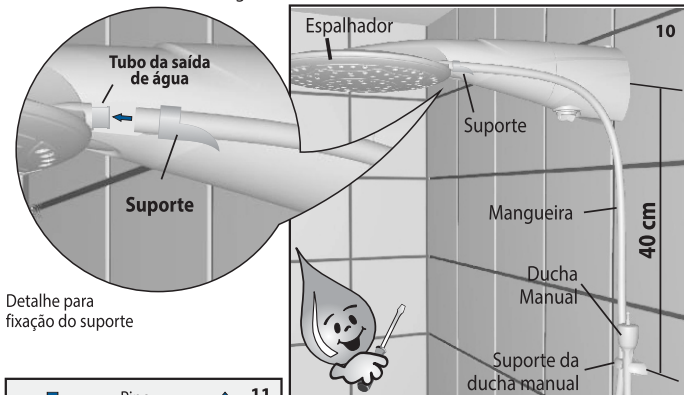

Detalhe para
fixação do suporte

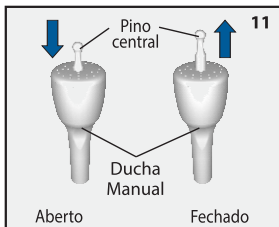

- Encaixe a ducha manual na outra extremidade da mangueira e posicione-a no suporte da ducha manual (Fig.:10).
- Para abrir a ducha manual, empurre o pino central.
- Para fechar a ducha manual, puxe o pino central (Fig.:11).
- **IMPORTANTE: SEMPRE FECHÉ A DUCHA MANUAL APÓS SEU USO.**

6 - PREPARAÇÃO PARA INSTALAÇÃO ELÉTRICA

- Certifique-se de que a tensão (voltagem) do seu produto corresponda à tensão (voltagem) da rede elétrica (127V~ ou 220V~) (Fig.: 12).
- Verifique e/ou providencie uma linha direta e exclusiva do quadro de distribuição (Fig.:13), usando condutores, disjuntores e dispositivo D.R., levando em consideração os valores de tensão, potência e a distância do produto até o quadro de distribuição, conforme tabela de Características Técnicas.
- Utilize disjuntor bipolar para 220V~ (fase-fase) ou disjuntor unipolar no cabo fase para 127V~ e 220V~ (fase-neutro).

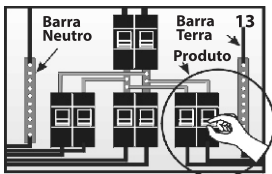

7 - INSTALAÇÃO ELÉTRICA

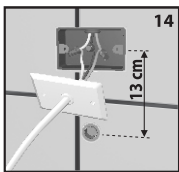

- No caso de construções novas, providencie a caixa de derivação a 13 cm de distância, acima da saída de água (Fig.:14).
- Desligue o disjuntor do quadro de distribuição de energia elétrica do circuito no qual será instalado o produto, antes de iniciar a instalação elétrica.
- Conecte os cabos de ligação do produto aos fios da rede elétrica, utilizando conectores adequados (não acompanham o produto).

NÃO USE NENHUM TIPO DE PLUGUE OU TOMADA PARA A INSTALAÇÃO DO PRODUTO.

8 - ATERRAMENTO

• IMPORTANTE PARA SUA SEGURANÇA:

- Para evitar riscos de choques elétricos, o cabo terra deste produto (cabo verde ou verde/amarelo) deve ser conectado a um sistema de aterramento conforme a ABNT NBR 5410. A instalação elétrica e o sistema de aterramento para este produto devem ser executados por pessoa qualificada.
- Não utilize o cabo neutro como aterramento.
- O sistema de aterramento garante sua segurança durante a utilização de aparelhos eletrodomésticos.
- Finalizando a instalação elétrica, ligue o disjuntor do quadro de distribuição em que está conectado o produto.

9 - UTILIZAÇÃO E CONTROLE DE TEMPERATURA

● **IMPORTANTE:** Posicione o seletor de temperaturas (Fig.:15), na posição Desliga. Faça correr água pelo produto, para encher de água a câmara de aquecimento e evitar a queima da resistência.

- Ligue o disjuntor do quadro de distribuição em que está conectado o produto.
- Posicione o botão seletor de temperaturas em qualquer uma das posições de aquecimento (Fig.:15).
- Para o produto entrar em funcionamento, basta abrir o registro de água. O acionamento da Ducha é feito automaticamente.



● **SOMENTE PARA A DUCHA ADVANCED TURBO E ADVANCED TURBO ELETRÔNICA:** O pressurizador (que faz parte do produto) é acionado automaticamente com a abertura do registro. É normal, após o acionamento, durante uns 5 segundos, devido às características construtivas, haver uma leve trepidação ou barulho no pressurizador.

● **SOMENTE PARA A DUCHA ADVANCED E ADVANCED TURBO:** Para sua segurança e maior vida útil dos componentes do produto, acione o botão seletor de temperaturas somente com o registro fechado.

● **SOMENTE PARA A DUCHA ADVANCED ELETRÔNICA E ADVANCED TURBO ELETRÔNICA:** A mudança da temperatura pode ser feita com o produto em funcionamento.

A temperatura de saída da água também pode ser regulada através do registro de água, aumentando ou diminuindo a vazão da água.

● **QUANDO UTILIZAR O PRODUTO JUNTAMENTE COM AQUECIMENTO SOLAR:** Posicione o botão seletor de temperaturas na posição Desliga (Fig.:15).

ATENÇÃO: Para evitar ou reduzir o gotejamento ao término do banho, feche o registro, abra a ducha manual e deixe esgotar toda a água. Após este procedimento, feche a ducha manual.

10 - ECONOMIZANDO ENERGIA E ÁGUA

Em dias mais quentes, este produto lhe permite uma grande economia de energia elétrica e água. Para isso, gire o botão seletor de temperaturas para uma posição de menor aquecimento e regule a temperatura da água através do registro.

11 - LIMPEZA E MANUTENÇÃO

Antes de iniciar a limpeza do produto, desligue o disjuntor ou a chave fusível do quadro de distribuição de energia elétrica, do circuito no qual está instalado o produto (Fig.:13).

Para limpeza externa do produto, utilize somente pano úmido. Nunca utilize qualquer tipo de produtos tóxicos, solventes ou abrasivos.

Para limpeza interna do espalhador, retire o mesmo, girando-o no sentido anti-horário e siga os passos indicados na (Fig.:16).

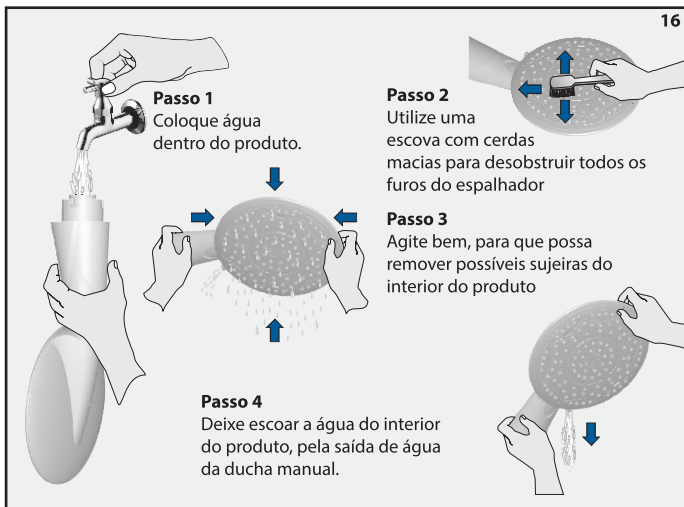

Após concluída a limpeza, recoloque o espalhador, conforme instruções (item 4.2 - CONEXÃO DA CAPA).

Depois da montagem do espalhador, deixe sair bastante água, afim de certificar-se da total limpeza do espalhador. Verifique se o fluxo de água está normal, o que lhe proporcionará um banho mais agradável. Repita essa operação sempre que verificar alguma obstrução com respectiva diminuição do fluxo de água ou quando o fluxo de água não sair verticalmente (jatos torcidos).

Após o final da limpeza, e após ter passado água pelo produto, ligue o disjuntor.

Sujeiras e resíduos contidos na água podem prejudicar o funcionamento deste produto.

Se a água fornecida apresentar tais características, providencie a instalação de dispositivos/filtros (consulte linha Loren Acqua Lorenzetti) capazes de evitar que sujeiras e resíduos cheguem até o produto. Certifique-se de que tais dispositivos não comprometam a pressão mínima de funcionamento.

Não altere a regulagem dos contatos do produto, pois ela garante o funcionamento seguro do aparelho.

Em caso de dúvidas, ligue para o atendimento ao consumidor Lorenzetti.

11.1 - LIMPEZA DA TELA FILTRO RETENTORA DE RESÍDUOS

- A tela filtro retentora de resíduos impede a entrada de resíduos sólidos no produto, garantindo um bom funcionamento.
- O intervalo de tempo para a limpeza da tela filtro retentora de resíduos depende da qualidade da água recebida em sua casa. Faça a limpeza quando houver redução significativa do volume de água no produto.
- Para efetuar a limpeza desligue o disjuntor ou a chave fusível do quadro de distribuição de energia elétrica, do circuito no qual está instalado o produto (Fig.:13).
- Desconecte os cabos de ligação do produto, dos fios da rede elétrica, desrosqueie o produto da parede girando-o suavemente sem usar ferramentas.
- Caso esteja instalado o redutor de pressão, retire-o e visualize a tela filtro retentora de resíduos no interior do niple (Fig.:02).
- Com cuidado para não danificar a tela, remova as sujeiras desobstruindo-a.
- Instale o produto, seguindo a sequência inicial (**item-4**) descrita no manual de instruções de instalação do produto.

12 - EVENTUAIS PROBLEMAS E RESPECTIVAS SOLUÇÕES

Observe o quadro abaixo antes de solicitar a Assistência Técnica Lorenzetti

PROBLEMA	CAUSA PROVÁVEL	SOLUÇÃO
O Produto não liga automaticamente ao abrir o registro de água.	Disjuntor ou chave fusível desligado.	Acione o disjuntor ou a chave fusível.
	O botão seletor de temperaturas está na posição Desliga.	Posicione o botão seletor de temperaturas em qualquer uma das posições de aquecimento.
Não sai água pelo produto.	O registro principal do seu banheiro está fechado ou há ar na tubulação.	Abra o registro principal e/ou as torneiras que pertencem ao mesmo circuito hidráulico, até remover todo o ar.
Diminuição da vazão de água.	Sujeiras no espalhador.	Faça a limpeza do espalhador de forma a desobstruir a passagem da água (item 11).
	Sujeiras na Tela filtro retentora de resíduos.	Faça a limpeza da tela de forma a desobstruir a passagem da água (item 11.1).
O Produto esquenta pouco mesmo com o botão seletor de temperaturas na posição de maior aquecimento	Condutores elétricos inadequados.	Consulte um profissional habilitado para verificar se os condutores estão de acordo com as especificações contidas neste manual.
	Tensão elétrica baixa.	Consulte um profissional habilitado para verificar se a tensão elétrica está abaixo dos valores nominais de fornecimento (127V~ ou 220V~). Em caso positivo, comunique à concessionária de sua região.
As Duchas Advanced Turbo ou Turbo eletrônica não aumentam a pressão.	A ducha pode estar instalada numa tubulação com pressão superior à indicada para este produto.	Verifique se a pressão está correta conforme especificações contidas neste manual.
O Disjuntor Diferencial Residual (DR) está desarmando	Sistema de aterramento não adequado.	Adequar o sistema de aterramento à NBR 5410.
	Mais de um aparelho conectado ao mesmo circuito elétrico.	Providenciar o circuito elétrico exclusivo para a Ducha
Gotejamento após fechar o registro	Escoamento natural da água armazenada dentro do produto após o seu funcionamento.	Faça o alinhamento correto do produto (Fig.:01). Faça a instalação do suporte e encaixe da mangueira, conforme indicado na (Fig.:12).
	Vazamento no registro	Faça o reparo do registro.
	Espalhador sujo, furos entupidos	Faça a limpeza do espalhador (Fig.:16).

IMPORTANTE: Ocorrendo a queima da resistência, substituir pelas resistências de reposição para as Duchas Advanced e Advanced Turbo: 3055-Q (127V~ 5500W), 3055-P (220V~ 6400W), 3055-O (220V~ 7500W). Para as Duchas Advanced Eletrônica e Advanced Turbo Eletrônica: 3056-E (127V~5500W) e 3056-F (220V~ 7500W). Em caso de defeitos nos condutores do cordão de alimentação do aparelho, não os substitua, retire o aparelho do ponto de utilização e o encaminhe a uma Assistência Técnica Lorenzetti.

13 - TROCA DA RESISTÊNCIA

- Desligue o disjuntor do quadro de distribuição de energia elétrica do circuito no qual está instalado o produto, antes de iniciar a troca da resistência (Fig.:02). Gire a capa no sentido anti-horário, destravando-a (Fig.:17). Puxe a capa para fora desconectando-a do corpo (Fig.:18).

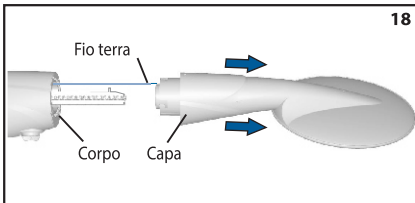
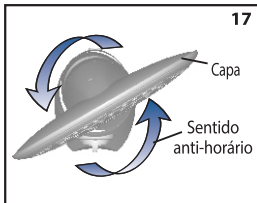

- Puxe o antigo suporte da resistência desconectando-o da câmara de aquecimento (Fig.:19).
- Na sequência, insira a nova resistência procedendo de acordo com os **itens 4.1 e 4.2**.

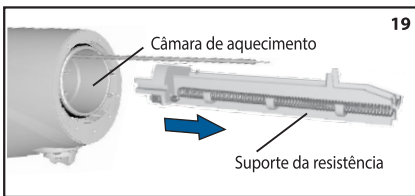

14 - GARANTIA

TERMO DE GARANTIA

- Este produto é projetado procurando atender o consumidor e, para tanto, é importante que sejam seguidas todas as recomendações do manual de instalação.
- Este produto somente deve ser instalado por uma pessoa qualificada, de acordo com as especificações técnicas de instalação.
- Este produto é garantido em todo o Território Nacional contra defeitos de fabricação pelo prazo de 1 ano, condicionado ao uso de resistência original Lorenzetti, (estando incluída neste período a garantia legal de 90 dias, estabelecida pela lei nº8078 de 11/09/90), quando utilizado para uso residencial, com início na data da emissão da Nota Fiscal. A resistência original Lorenzetti, possui a garantia legal pelo prazo de 3 meses.
- Os produtos instalados em locais públicos ou de uso coletivo terão garantia legal de 90 dias, estabelecida pela lei nº8078 de 11/09/90, com início na data da emissão da Nota Fiscal.

5-Peças que apresentam desgaste natural de uso, terão garantia legal de 3 meses.

6-Esta garantia abrange exclusivamente a substituição e/ou conserto de peças que apresentam comprovadamente defeitos de fabricação ou de material constatado pelo Serviço Autorizado Lorenzetti, excluindo-se defeitos provenientes de transporte, instalação e uso inadequados.

7-Para atendimento do Serviço Autorizado Lorenzetti em produto dentro do prazo de garantia, é obrigatória a apresentação da Nota Fiscal de Compra.

8-As despesas de transporte para entrega e retirada dos aparelhos em garantia até os locais de Serviço Autorizado Lorenzetti, serão por conta do proprietário. O Serviço Autorizado Lorenzetti cobrará do proprietário taxa de visita quando solicitado atendimento domiciliar.

A GARANTIA NÃO SERÁ APLICADA NAS SEGUINTE SITUAÇÕES:

1-Caso haja violação do produto ou conserto executado por pessoas ou empresas não autorizadas. Somente a rede de Serviço Autorizado Lorenzetti poderá realizar manutenções no produto.

2-Danos sofridos pelo produto em consequência de mau uso, quedas acidentais, manuseio inadequado, instalação incorreta e erro de especificação.

3-Danos causados aos acabamentos devido à limpeza inadequada com produtos químicos, solventes, abrasivos tipo saponáceo, palha de aço, esponja dupla face e outros.

4-Produto com corpos estranhos em seu interior tais como: cola, lubrificantes, detritos, estopas e outros.

5-Mudança da cor do produto devido a exposição a intempéries.

6-Produto instalado em locais onde a água é considerada não potável ou que contenha substâncias ou impurezas estranhas que comprometam seu bom funcionamento.

7-Aplicação de peças não originais, inadequadas, adaptações ou modificações não autorizadas.

8-Remoção da tela filtro retentora de resíduos.

IMPORTANTE:

-Para um funcionamento adequado e prolongado de seu produto, efetuar revisões periódicas, através do Serviço Autorizado Lorenzetti.

-A instalação deve ser realizada por uma pessoa qualificada, capaz de medir a pressão hidráulica e tensão elétrica no ponto de instalação do produto.

LORENZETTI

Lorenzetti S.A. Indústrias Brasileiras Eletrometalúrgicas

Av. Presidente Wilson, 1230 - CEP 03107-901
Mooca - São Paulo - SP - Fabricado no Brasil
C.N.P.J. 61.413.282/0001-43



ATENDIMENTO AO CONSUMIDOR

0800 0 16 02 11

www.lorenzetti.com.br

DATA DE
IMPRESSÃO